

お客様各位

ご愛用車の自主改善（無償修理）についてのご案内

拝啓 時下、お客様にはますますご清栄のこととお慶び申し上げます。
平素は弊社商品に格別なご愛顧を賜り厚く御礼申し上げます。

さて、弊社にてトラック用の後付け部品として販売しているアイドリングストップクーラー（i-Cool Hi）において、電装基板ボックスの防水性が不十分なため、当ボックス内に雨水等が侵入するものがあることが判明しました。そのため、最悪の場合、基板上の電気回路においてトラッキング現象が発生し発火に至る場合があることから、下記の自主改善を実施させて頂きたく、謹んでご案内申し上げます。

お客様には多大なご迷惑をお掛け致しますこと、心からお詫び申し上げます。

ご多忙のところ誠に恐れ入りますが、ご案内のいすゞ販売会社にご連絡頂き、無償修理をお受け下さいますようお願い申し上げます。

なお、ご迷惑、ご不便をおかけすることの無い様、点検・修理のご用命に対しては万全を期しておりますが、お客様に置かれましては、同封させて頂きました担当取扱販売会社一覧または最寄りの販売会社まで、点検・修理日についてご都合をお聞かせ願えれば幸いと存じ上げます。

今後とも弊社では、品質の向上と安全の確保に一層努力する所存でございます。何卒、弊社製品を末永くご愛顧賜りますようお願い申し上げます。

敬具

—記—

自主改善の内容

件名	株式会社アイ・シー・エル製 「アイドリングストップクーラー（i-Cool Hi）」自主改善
対象品番	1-8670-0217-0、1-8670-0220-0
対象販売期間	1. 1-8670-0217-0 2020年7月2日～2021年2月26日 2. 1-8670-0220-0 2020年5月28日～2020年7月29日
不具合内容	トラック用の後付け部品として販売しているアイドリングストップクーラー（i-Cool Hi）において、電装基板ボックスの防水性が不十分なため、当ボックス内に雨水等が侵入するものがあります。そのため、最悪の場合、基板上の電気回路においてトラッキング現象が発生し発火に至る場合があります。
改善内容	基板ボックス内に水の侵入が考えられる場合は、室外機を交換します。 又は、基板ボックス内に水の侵入が考えられない場合は、基板ボックスにシーラントを塗布します。
改善箇所	裏面の改善箇所説明図をご参照願います。
作業時間	約0.25～7時間となります。 ※お車の架装/仕様の内容によっては、更にお時間をいただく場合があります。

以上

2021年4月

〒140-0013 東京都品川区南大井3-26-7
株式会社アイ・シー・エル
<http://www.i-c-l.co.jp>

改善箇所説明図

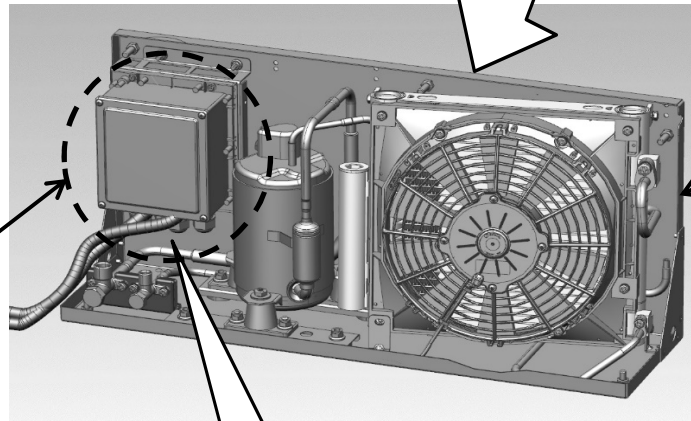
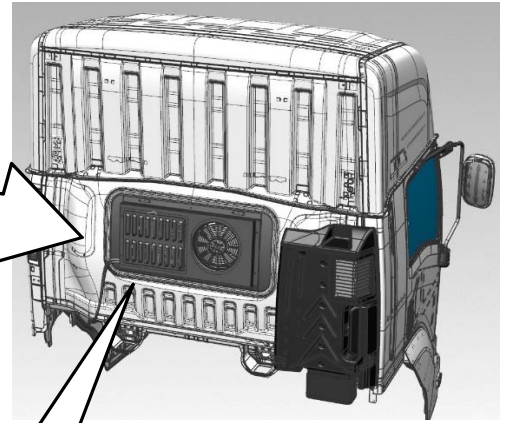

不具合発生箇所

室外機

基板ボックス

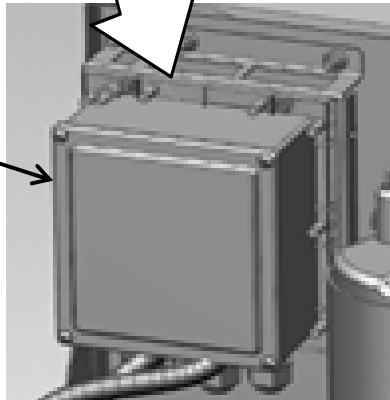

改善の内容:

基板ボックス内に水の浸入が考えられる場合は、室外機を交換します。又は、基板ボックス内に水の浸入が考えられない場合は、基板ボックスにシーラントを塗布します。